

# CUPRINS

**ÎNAINTE DE A FOLOSI MAȘINA DE SPĂLAT**

**PRECAUȚII ȘI RECOMANDĂRI GENERALE**

**DESCRIEREA MAȘINII DE SPĂLAT**

**UȘA**

**PROTECȚIE PENTRU COPII (DACĂ EXISTĂ)**

**ÎNAINTEA PRIMULUI CICLU DE SPĂLARE**

**PREGĂTIREA SPĂLĂRII**

**DETERGENȚI ȘI ADITIVI**

**SCOATEREA FILTRULUI**

**EVACUAREA APEI REZIDUALE**

**CURĂȚAREA ȘI ÎNTREȚINEREA**

**GHID DE DETECTARE A DEFECȚIUNILOR**

**SERVICE-UL**

**TRANSPORT/MANIPULARE**

# ÎNAINTE DE A FOLOSI MAȘINA DE SPĂLAT

## 1. Îndepărtați ambalajul și controlați

- După dezambalare asigurați-vă că mașina de spălat nu este deteriorată. Dacă aveți vreun dubiu, nu folosiți mașina de spălat. Contactați Service-ul autorizat sau vânzătorul dumneavoastră local
- Verificați dacă accesoriile și subansamblele livrate sunt toate prezente
- Nu lăsați la îndemâna copiilor materiale de ambalaj (saci de plastic, bucăți de polistiren, etc.), pentru că sunt potențial periculoase

## 2. Scoateți bolțurile pentru transport

- Mașina de spălat este prevăzută cu bolțuri pentru transport pentru a evita orice posibilă deteriorare a interiorului pe durata transportului. Înainte de a folosi mașina de spălat, bolțurile pentru transport trebuie îndepărtate

## 3. Instalați mașina de spălat

- Îndepărtați pelicula de protecție de pe panoul de comandă
- Mutați aparatul fără a-l ridica de partea superioară
- Instalați mașina de spălat pe o suprafață de pardoseală solidă și nivelată, de preferat într-un colț al camerei
- Asigurați-vă că toate cele patru picioare se sprijină ferm pe podea și verificați ca mașina de spălat să fie perfect orizontală (folosiți o nivelă cu bulă de aer)

## 4. Alimentare cu apă

- Racordați furtunul de alimentare cu apă în conformitate cu reglementările companiei dumneavoastră locale de apă
- Alimentare cu apă: Numai apă rece
- Robinetul: racord filetat de 3/4" pentru furtun
- Presiunea apei 100-1000 kPa (presiunea de curgere): (1-10 bar)

## 5. Furtun de evacuare

- Conectați de asemenea furtunul de evacuare la sifon sau agățați-l pe marginea chiuvetei cu ajutorul cotului în formă de "U"
- Dacă mașina de spălat este conectată la un sistem intern de evacuare a apei prin pompă, asigurați-vă că acesta din urmă este dotat cu o supapă, pentru a evita încărcarea și evacuarea simultană a apei (efect de sifon)

## 6. Conexiuni electrice

- Conexiunile electrice trebuie să fie executate de un tehnician calificat, în conformitate cu instrucțiunile fabricantului și cu reglementările locale de siguranță în vigoare
- Specificațiile referitoare la tensiune, consum de putere și siguranțele electrice necesare sunt furnizate pe partea interioară a ușii aparatului
- Aparatul trebuie să fie conectat la rețeaua electrică folosind numai o priză cu împământare în conformitate cu normativele stabilite. Împământarea aparatului este obligatorie prin lege. Fabricantul nu își asumă responsabilitatea pentru accidentarea persoanelor sau a animalelor domestice, sau pentru pagubele materiale derivate din nerespectarea instrucțiunilor de mai sus
- Nu utilizați prelungitoare sau prize multiple
- Înainte de a executa orice acțiune de întreținere a mașinii de spălat deconectați-o de la rețeaua de curent electric
- După instalarea aparatului, conectarea sau deconectarea de la rețeaua de alimentare electrică trebuie să fie asigurată printr-un întrerupător bipolar
- Nu utilizați mașina de spălat dacă s-a deteriorat în timpul transportului. Informați Service-ul autorizat
- Cablul de alimentare electrică poate fi înlocuit doar de Service-ul autorizat
- Folosiți mașina de spălat doar pentru uzul casnic și pentru utilizările prevăzute

### Dimensiuni minime de poziționare:

Lățime:	600 mm
Înălțime:	825 mm
Adâncime:	600 mm

## PRECAUȚII ȘI RECOMANDĂRI GENERALE

### 1. Ambalajul

- Ambalajul este reciclabil în proporție de 100% și este marcat cu  simbolul de reciclare. Respectați reglementările locale în vigoare atunci când aruncați ambalajul

### 2. Eliminarea ambalajului și a aparatelor vechi

- Mașina de spălat este fabricată din materiale reutilizabile. Trebuie să fie aruncată ținând cont de reglementările locale în vigoare cu privire la aruncarea deșeurilor
- Înainte de a o arunca, înlăturați toate resturile de detergent și tăiați cablul de alimentare, astfel încât mașina de spălat să fie inutilizabilă

### 3. Recomandări generale

- Nu lăsați mașina de spălat conectată când nu este în uz
- Închideți robinetul de apă
- Înainte de a efectua orice operație de curățare sau de întreținere, opriți mașina de spălat sau deconectați-o de la rețeaua electrică
- Curățați exteriorul mașinii de spălat cu o cârpă umedă. Nu folosiți detergenți abrazivi
- Nu deschideți niciodată ușa cu forța, și nu o folosiți ca o treaptă
- Nu permiteți copiilor să se joace cu mașina de spălat sau să intre în interiorul acesteia (vezi de asemenea capitolul următor "Siguranța copiilor")
- Dacă este necesar, cablul electric poate fi înlocuit cu unul identic care poate fi obținut de la Service-ul autorizat. Cablul de alimentare va trebui să fie înlocuit doar de către un tehnician specializat

### 4. Declarație de Conformitate CE

- Acest aparat satisface Directivele CE:  
Directiva pentru tensiuni joase 73/23/CEE  
Directiva EMC (Compatibilitate Electromagnetică) 89/336/CEE  
Directiva CE de marcare 93/68/CEE 

## DESCRIEREA MAȘINII DE SPĂLAT

1. Suprafața de lucru
2. Panoul de comenzi
3. Dozatorul de detergent
4. Eticheta cu informații pentru Service (pe interiorul ușii)
5. Ușa
6. Protecție pentru copii (pe interiorul ușii, dacă există)
7. Filtrul (în interiorul compartimentului ușii)
8. Soclu
9. Piciorușe reglabile

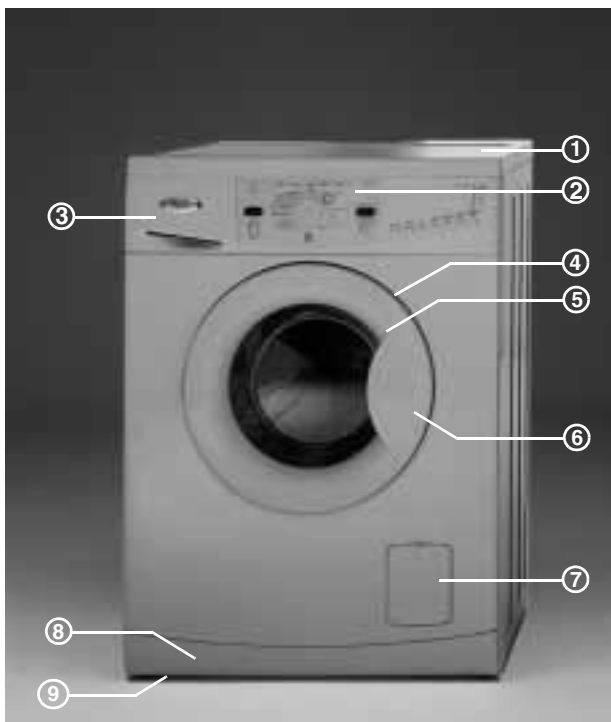

## UȘA

Pentru a deschide ușa cu o singură fereastră, prindeți mânerul ușii, apăsați mânerul interior și trageți de ușă în sus. Închideți ușa fără a forța, se va bloca în poziție emitând un semnal sonor.

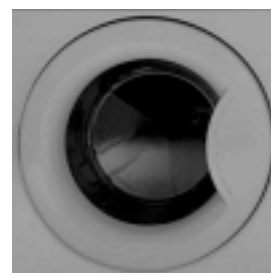

## PROTECȚIE PENTRU COPII (DACĂ EXISTĂ)

Pentru a asigura aparatul împotriva utilizării necorespunzătoare, rotiți șurubul de plastic din interiorul ușii. Pentru aceasta, folosiți colțul rotund gros al inserției colorate din dozatorul de detergent, sau o monedă:

- Deschizătură verticală: ușa nu se va închide
- Deschizătură orizontală: ușa poate să fie din nou închisă



## ÎNAINTEA PRIMULUI CICLU DE SPĂLARE

Pentru a înlătura apa reziduală rămasă după testarea de către fabricant, vă recomandăm să efectuați un scurt ciclu de spălare fără rufe.

1. Deschideți robinetul de alimentare cu apă.
2. Închideți ușa.
3. Turnați puțin detergent (circa 30 ml) în compartimentul pentru detergent .
4. Selectați și porniți un program scurt (vezi Ghidul scurt de referință).

## PREGĂTIREA SPĂLĂRII

### 1. Sortați rufele în funcție de .....

- **Tipul de țesătură / etichetă cu simbolul de îngrijire**  
bumbac, fibre mixte, delicate/sintetice, lână, articole de spălat de mână
- **Culoare**  
Separați articolele colorate de cele albe. Spălați separat rufele noi colorate
- **Dimensiune**  
Rufele de dimensiuni diferite sunt distribuite mai bine în interiorul tamburului, și se optimizează spălarea și centrifugarea
- **Finețe**  
Spălați articolele mici (de ex. ciorapi de nailon, curele etc.) și articole cu agățători (de ex. sutiene) în saci speciali pentru spălat sau în fețe de pernă care se închid cu fermoar. Scoateți întotdeauna clipsurile perdelelor sau spălați perdelele împreună cu clipsurile puse într-un săculeț de bumbac
- **Goliți toate buzunarele**  
Monezi, ace de siguranță etc. pot deteriora rufele, tamburul și cuva
- **Închizătoare**  
Închideți fermoarele, copcile și butonierele; Curelele și cordoanele pot fi legate împreună

### Îndepărtarea petelor

- Petele de sânge, lapte, ouă etc. sunt în general eliminate în faza enzimatică a programului
- Pentru îndepărtarea petelor de vin roșu, cafea, ceai, iarbă și fructe, etc. adăugați un agent pentru îndepărtarea petelor în  compartimentul dozatorului de detergent
- Dacă este necesar, tratați în prealabil zonele extrem de murdare cu un agent pentru îndepărtarea petelor

### Vopsirea

- Folosiți numai vopsele potrivite pentru folosirea cu mașini de spălat
- Urmați instrucțiunile furnizate de către fabricant
- Componentele din plastic sau cauciuc ale mașinii de spălat pot rămâne pătate de vopsea

### Încărcarea rufelor

1. Deschideți ușa.
2. Desfaceți rufele și puneți-le în mod liber în tambur. Respectați capacitatea de încărcare prevăzută în Ghidul scurt de referință.  
**Notă:** supraîncărcarea mașinii va duce la rezultate nesatisfăcătoare ale spălării și la obținerea de rufe mototolite.
3. Închideți ușa.

## DETERGENȚI ȘI ADITIVI

### Alegerea detergentului depinde de:

- tipul de țesătură (bumbac, delicate/sintetice, articole delicate, lână).

**Notă:** pentru a spăla lână, folosiți numai detergenți specifici

- culoare
- temperatura de spălare
- gradul și tipul de murdărire

### Observații:

Reziduurile albicioase pe materialele închise la culoare provin de la componenții insolubili ai detergenților moderni fără fosfați. Dacă vă confrunțați cu această problemă, scuturați sau periați rufele sau folosiți detergenți lichizi.

Folosiți numai detergenți și aditivi produși special pentru mașinile de spălat de uz casnic.

Când folosiți agenți de decalcifiere, vopsele sau înălbitori, verificați dacă sunt potriviți pentru folosirea cu mașini casnice de spălat.

Agenții de decalcifiere conțin componenți care pot dăuna subansamblelor mașinii de spălat.

Nu folosiți nici un fel de solvenți (de ex. terebentină, benzină). Nu folosiți aparatul pentru spălarea țesăturilor tratate în prealabil cu solvenți sau lichide inflamabile.

### Dozaj

Respectați recomandările cu privire la dozaj de pe ambalajul detergentului. Acestea depind de:

- gradul și tipul de murdărire
- cantitatea de rufe spălate pentru o încărcătură completă respectați instrucțiunile producătorului detergentului; pentru jumătate de încărcătură: 3/4 din cantitatea folosită pentru o încărcătură completă;  
Încărcătura minimă (circa 1 kg):  
1/2 din cantitatea folosită pentru o încărcătură completă
- duritatea apei din zona dvs. (solicitați informații la compania de distribuire a apei). Apa dulce necesită mai puțin detergent decât apa dură (vezi tabelul cu duritatea apei)

### Note:

Prea mult detergent poate cauza formarea excesivă de spumă.

Efectul de curățare se reduce.

Dacă mașina de spălat detectează prea multă spumă, poate fi împiedicată centrifugarea.

Detergentul insuficient poate avea ca rezultat obținerea de rufe gri, de asemenea duce la calcifierea sistemului de încălzire, a tamburului și a furtunelor.

### Diagrama cu duritatea apei

Duritatea apei	Caracteristici	German °dH	Francez °fH	Englez °eH
1	moale	0-7	0-12	0-9
2	medie	7-14	12-25	9-17
3	dură	14-21	25-37	17-26
4	foarte dură	peste 21	peste 37	peste 26

### Umplerea cu detergenți și aditivi

Dozatorul are trei compartimente (la modelul "B") sau patru (la modelul "A"), în funcție de model.

Compartiment



- Detergent pentru prespălare

Compartiment



- Detergent pentru spălarea principală
- Agent pentru îndepărtarea petelor
- Substanță de dedurizare a apei (duritatea apei 4)

Când folosiți detergent lichid, scoateți inserția colorată din compartimentul pentru detergent și introduceți-o în prima gaură a compartimentului . Scala gradată a inserției ajută ca dozajul să se facă mai ușor.

Compartiment



- Lichid emolient
- Apret lichid

Umpleți cu aditivi numai până la nivelul "Max".

Compartiment



- Înălțitor pe bază de clor

Nu depășiți nivelul "Max" (model cu patru compartimente "A")

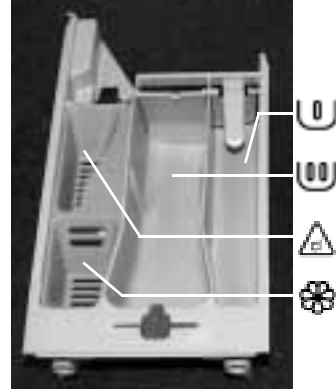

A

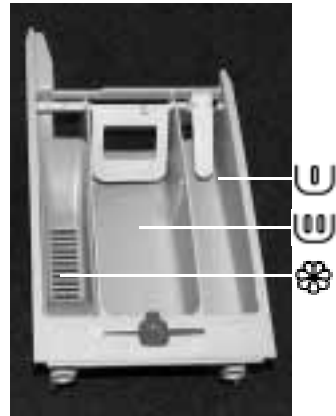

B

### Note:

- Păstrați detergenții și aditivii într-un loc sigur, uscat și departe de accesul copiilor.
- Se pot folosi detergenți lichizi pentru programele cu prespălare. În acest caz, folosiți un detergent sub formă de pudră numai pentru spălarea principală.
- Când folosiți detergenți cu o concentrație mare, utilizați dozatorul furnizat cu detergentul și plasați-l direct în tambur, pentru evitarea problemelor de distribuire a detergentului.
- Când folosiți agenți de decalcifiere, înălțitori sau vopsele, verificați dacă se potrivesc pentru folosirea cu mașini de spălat. Este posibil ca agenții de decalcifiere să conțină componente care pot dăuna pieselor mașinii de spălat.
- Nu folosiți nici un fel de solvenți în mașina de spălat (de ex. terebentină, benzină).
- Dacă folosiți apret pudră, procedați după cum urmează:
  1. Spălați rufe folosind programul de spălare dorit.
  2. Apoi amestecați apretul cu apă într-un pahar.
  3. Selectați programul "Clătire și centrifugare", reduceți viteza la aproximativ 800 rpm și porniți programul.
  4. Extrageți sertarul de detergent până când puteți vedea circa 3 cm din compartiment .
  5. Turnați soluția de apret în compartiment în timp ce apa curge în sertarul pentru detergent.
  6. Dacă la terminarea programului există reziduuri de apret în sertarul de detergent, curățați dacă este cazul (vezi "Curățarea și întreținerea").  
Țineți cont de asemenea de informațiile producătorului de apret.

## SCOATEREA FILTRULUI

Vă recomandăm să verificați și să curățați filtrul cu regularitate, cel puțin de două sau trei ori pe an.

### În special:

- Când aparatul nu evacuează apa sau nu efectuează centrifugarea în mod corespunzător
- Dacă pompa este blocată de un corp străin (de ex. nasturi, monezi sau ace de siguranță)

**IMPORTANT: asigurați-vă că apa a avut timp să se răcească înainte de a evacua apa din aparat.**

1. Stingeți mașina de spălat și scoateți ștecherul din priză.
2. Deschideți capacul filtrului cu ajutorul inserției colorate din compartimentul pentru detergent.
3. Puneți un recipient dedesubt.
4. Deschideți filtrul, dar nu-l scoateți în întregime. Rotiți ușor mânerul în sens invers acelor de ceasornic până la evacuarea completă a apei.
5. Așteptați până se scurge toată apa în afară.
6. Acum desfaceți complet filtrul și scoateți-l.
7. Curățați filtrul și compartimentul filtrului.
8. Asigurați-vă că rotorul pompei se mișcă liber.
9. Introduceți filtrul cu știftul de ghidare îndreptat în sus și înșurubați-l la loc în sensul acelor de ceasornic (până când mânerul este orizontal).
10. Turnați circa 1 litru de apă în compartimentul pentru detergent pentru a reactiva sistemul Eco. Verificați dacă separatorul de impurități este bine așezat și fixat.
11. Puneți la loc capacul și blocați-l.
12. Reintroduceți ștecherul în priză.
13. Selecționați un program și porniți-l.



## EVACUAREA APEI REZIDUALE

**Înainte de a goli apa reziduală, stingeți mașina și scoateți-o din priză.**

**Deschideți capacul separatorului de impurități. Deschideți capacul filtrului cu ajutorul inserției colorate din compartimentul pentru detergent. Puneți un recipient dedesubt.**

1. Deschideți filtrul, dar nu-l scoateți în întregime. Rotiți ușor mânerul în sens invers acelor de ceasornic până la evacuarea completă a apei.
2. Așteptați până se scurge toată apa în afară.
3. Acum desfaceți complet filtrul și scoateți-l.
4. Înclinați aparatul înainte cu grijă pentru a permite apei să curgă.
5. Introduceți filtrul cu știftul de ghidare îndreptat în sus și înșurubați-l la loc în sensul acelor de ceasornic (până când mânerul este orizontal).
6. Puneți la loc capacul și blocați-l.

**Înainte de a folosi din nou mașina de spălat:**

1. Turnați circa 1 litru de apă în compartimentul pentru detergent pentru a reactiva sistemul Eco.
2. Reintroduceți ștecherul în priză.

## CURĂȚAREA ȘI ÎNTREȚINEREA

### Exteriorul aparatului și panoul de comenzi

- Se pot spăla cu o cârpă moale, umedă
- Se poate folosi puțină substanță de curățare neutră (neabrazivă)
- Ștergeți cu o cârpă moale

### Garnitura ușii

- Curățați cu o cârpă umedă când este necesar
- Controlați periodic pliurile garniturii pentru a fi siguri că nu conțin impurități

### Filtru

- Vă recomandăm să verificați și să curățați filtrul cu regularitate, cel puțin de două sau trei ori pe an (vezi "Scoaterea filtrului")

### Dozatorul de detergent

1. Apăsăți mânerul declanșator din compartimentul de prespălare și scoateți sertarul.
2. Scoateți grilajul colorat (model "A" și "B") din compartimentul pentru lichidul emolient. Scoateți inserția din compartimentul pentru lichidul emolient. Pentru modelul "A", scoateți de asemenea inserția din compartimentul pentru înălbitor.
3. Spălați toate componentele sub jet de apă.
4. Repuneți la loc elementele și fixați la loc dozatorul de detergent. Introduceți dozatorul de detergent în mașina de spălat.

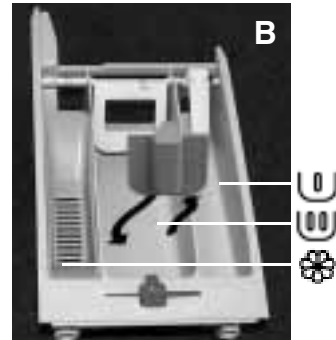
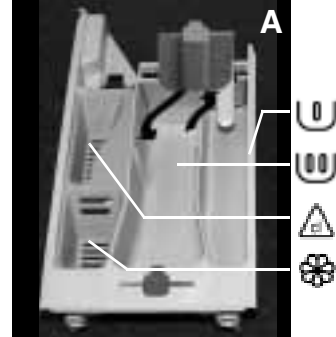

### Filtrul de sită în racordul de apă

Verificați și curățați cu regularitate.

Pentru mașini de spălat cu un furtun de alimentare drept

1. Închideți robinetul și deșurubați furtunul de alimentare cu apă de la robinet.
2. Curățați filtrul de sită intern și înșurubați furtunul de alimentare cu apă înapoi la robinet.
3. Acum desfaceți furtunul de alimentare din partea din spate a mașinii de spălat.
4. Scoateți afară filtrul de sită din racordul mașinii de spălat cu un clește universal, și curățați-l.
5. Puneți la loc filtrul de sită și înșurubați furtunul la loc.
6. Deschideți robinetul de apă și verificați dacă racordurile sunt perfect impermeabile.

Pentru mașini de spălat cu furtun cu pană de etanșare

1. Închideți robinetul și deșurubați furtunul cu pană de etanșare de la robinet.
2. Curățați filtrul de sită intern și înșurubați furtunul de alimentare cu apă înapoi la robinet.
3. Deschideți robinetul de apă și verificați dacă racordurile sunt perfect impermeabile.



## GHID DE DETECTARE A DEFECȚIUNILOR

În funcție de model, mașina dumneavoastră de spălat este echipată cu diverse funcții automate de siguranță. Acest lucru permite detectarea la timp a defectelor, iar sistemul de siguranță poate reacționa corespunzător. Aceste defecțiuni sunt deseori minore, astfel încât pot fi remediate în câteva minute.

### **Aparatul nu pornește, nu se aprinde nici o luminie.**

Verificați dacă:

- ștecherul este introdus în priză;
- priza din perete funcționează în mod corect (folosiți o lampă de birou sau altceva asemănător);
- programul este corect selecționat;
- butonul **“Pornit/Oprit”** sau **“Start/Pauză”** (în funcție de model) a fost apăsat.

### **Aparatul nu pornește, dar... (diferă în funcție de model)**

#### **...indicatorul “Start/Pauză” clipește.**

Verificați dacă:

- ușa aparatului este bine închisă (protecție pentru copii);
- programul a fost schimbat;
- robinetul de apă este încă închis Pentru modelele prevăzute cu indicator “Robinet de apă închis”, indicatorul roșu se aprinde. Deschideți robinetul și apăsați butonul **“Start/Pauză”**.

#### **...indicatorul “Pornit/Oprit” este aprins.**

Verificați dacă:

- ușa aparatului este bine închisă (protecție pentru copii);
- un program a fost selectat și pornit;
- robinetul de apă este deschis. Dacă nu este, deschideți robinetul și stingeți mai întâi aparatul, apoi porniți-l din nou.

### **Aparatul se oprește pe durata programului (diferă în funcție de model).**

Verificați dacă:

- indicatorul **“Oprire clătire”** este aprins, terminați această opțiune prin apăsarea butonului încă o dată sau prin alegerea programului “Evacuare”;
- un alt program a fost selectat. Selectați din nou programul și apăsați pe butonul **“Start/Pauză”**;
- Indicatorul **“Start/Pauză”** clipește. Apăsați butonul **“Start/Pauză”**;
- butonul **“Oprire clătire”** este apăsat, terminați această opțiune prin apăsarea din nou pe buton sau prin alegerea programului “Evacuare”;
- Indicatorul **“Pornit/Oprit”** este stins. Apăsați butonul **“Pornit/Oprit”**;
- sistemul de siguranță al mașinii de spălat a fost activat (vezi tabelul cu descrierea defecțiunilor).

### **Există reziduuri de detergent și aditivi în sertarul de detergent la terminarea spălării.**

Verificați dacă:

- a fost furnizată suficientă apă. Filtrul de sită între furtunul de alimentare cu apă și robinet poate fi înfundat (vezi “Curățare și întreținere”). Controlați filtrul cel puțin de două sau trei ori pe an și curățați-l dacă este necesar. (vezi “Scoaterea filtrului”).

### **Mașina de spălat vibrează în timpul centrifugării.**

Verificați dacă:

- aparatul este instalat pe o suprafață plană și toate cele patru piciorușe se sprijină ferm pe podea (vezi “Ghidul de instalare”);
- bolțurile pentru transport au fost îndepărtate. Bolțurile pentru transport trebuie îndepărtate înainte de a folosi mașina de spălat, (vezi “Ghidul de instalare”).

### **Rezultatele centrifugării finale sunt nesatisfăcătoare:**

Aparatul dispune de un dispozitiv de detectare a dezechilibrului și un sistem de corectare.

Dacă au fost încărcate articole grele (covorașe de baie, halate de baie, etc.), acest sistem poate reduce automat viteza de centrifugare, pentru a proteja aparatul, sau poate întrerupe complet ciclul de centrifugare, dacă dezechilibrul este prea mare, chiar și după câteva porniri de centrifugare.

- Dacă rufele sunt încă prea ude la sfârșitul ciclului, adăugați mici articole pentru a echilibra încărcătura și repetați ciclul de centrifugare.
- Formarea spumei în exces poate împiedica centrifugarea. Asigurați cantitatea corectă de detergent folosit

### **Nu se face alimentarea cu apă sau alimentarea este insuficientă:**

- aparatul dispune de un furtun de siguranță și supapa de siguranță s-a deschis (indicatorul roșu pe fereastra de inspecție a supapei de siguranță).

În acest caz înlocuiți-l cu un nou furtun de siguranță.

### **Durata rămasă a programului indicată pe afișaj (dacă aparatul este dotat cu așa ceva) “sare” dintr-o dată în sus sau în jos cu câteva minute, sau durata programului afișată inițial este prelungită/scurtată cu o perioadă de timp**

Aceasta este o caracteristică normală a mașinii de spălat pentru a se adapta la factorii care pot avea un efect asupra duratei programului de spălare, de exemplu:

- formarea excesivă de spumă
- instabilitate a încărcării din cauza rufelor prea grele
- durată mare de încălzire datorită alimentării cu apă rece

Din cauza unor asemenea influențe, durata rămasă a programului este recalculată, și actualizată dacă este necesar. În plus, pe durata fazei de umplere, mașina de spălat evaluează încărcătura și dacă este necesar reglează în mod corespunzător durata inițială a programului.

## Ce trebuie făcut atunci când sistemul automat de siguranță detectează o defecțiune? (diferă în funcție de model)

Programul este întrerupt și diverșii indicatori (dacă sunt prevăzuți) arată originea defecțiunii.

### Tablelul cu descrierea defecțiunilor

Indicator care se aprinde	Afișaj digital	Descrierea defecțiunii
"Robinet de apă închis"	"FH"	"Defecțiune Alimentare cu apă"
"Curățați pompa"	"FP"	"Defecțiune Evacuare apă"
-	de la "F15" la "F19"	"Defecțiune Componente electrice"
"Dispozitiv cu pană de etanșare"	"FA"	"Defecțiune dispozitiv cu pană de etanșare"

#### a. Defecțiune alimentare cu apă (nu se face alimentarea cu apă sau alimentarea este insuficientă)

Pentru modelele cu afișaj al defecțiunii, indicatorul "Robinet de apă închis" este aprins, sau afișajul arată alternativ "FH". Stingeți mașina de spălat poziționând selectorul de program pe poziția "Oprit/0" și scoateți ștecherul din priză.

Pentru modelele fără afișaj al defecțiunii, mașina de spălat se oprește la pasul respectiv. Stingeți mașina de spălat și scoateți ștecherul din priză.

Verificați dacă:

- robinetul pentru apă este complet deschis și dacă presiunea de alimentare cu apă este suficientă;
- furtunul de alimentare cu apă este îndoit;
- filtrele de sită sunt înfundate (vezi "Curățare și întreținere"/"Filtrele de sită din furtunul de alimentare cu apă");
- furtunul de alimentare cu apă este înghețat. Reconectați aparatul la sursa de curent.

Pentru modelele cu afișaj al defecțiunii, reselectați programul dorit și apăsați butonul "**Start/Pauză**" din nou pentru a continua programul (nu adăugați detergent pentru acest program).

Pentru modelele fără afișaj al defecțiunii, continuați programul prin apăsarea butonului "**Pornit/Oprit**" din nou (nu adăugați detergent pentru acest program).

Dacă defecțiunea reapare, contactați Service-ul autorizat (vezi "Service-ul").

#### b. Defecțiune evacuare apă

Pentru modelele cu afișaj al defecțiunii, în funcție de model, afișajul indică static sau alternativ "FP". Dacă mașina este dotată cu un indicator "Curățați pompa", indicatorul roșu de lângă acesta se aprinde. Stingeți mașina de spălat poziționând selectorul de program pe poziția "Oprit/0" și scoateți ștecherul din priză. Pentru modelele fără afișaj al defecțiunii, mașina de spălat se oprește la pasul respectiv. Stingeți mașina de spălat și scoateți ștecherul din priză.

Verificați dacă:

- furtunul de evacuare este îndoit (vezi "Ghidul de instalare");
- pompa / filtrul sunt înfundate (vezi "Scoaterea filtrului / Evacuarea apei reziduale");

**IMPORTANT:** înainte de evacuarea apei, lăsați-o să se răcească.

- furtunul de evacuare este înghețat. Conectați ștecherul aparatului în priză de curent electric.

Pentru modelele cu afișaj al defecțiunii, reselectați programul dorit și apăsați butonul "**Start/Pauză**" din nou, pentru a continua programul (nu adăugați detergent pentru acest program).

Pentru modelele fără afișaj al defecțiunii, continuați programul prin apăsarea butonului "**Pornit/Oprit**" din nou (nu adăugați detergent pentru acest program).

Dacă defecțiunea reapare, contactați Service-ul autorizat (vezi "Service-ul").

#### c. Defecțiune modul electric

Pentru modelele cu afișaj al defecțiunii, sunt afișate "F4" la "F19", și o parte sau toți indicatorii de selectare a vitezei de centrifugare clipească. Opriti mașina de spălat. Selectați un program și apăsați butonul "**Start/Pauză**" încă o dată. Programul va continua.

Pentru modelele fără afișaj al defecțiunii, mașina de spălat se oprește la pasul respectiv. Stingeți mai întâi aparatul, apoi porniți-l din nou. Programul va continua. Dacă defecțiunea reapare, contactați Service-ul autorizat (vezi "Service-ul").

#### d. Defecțiune dispozitiv cu pană de etanșare (dacă există)

Dispozitivul "Pană de etanșare" poate fi declanșat de:

1. prea multă spumă.
2. o scurgere a furtunului de alimentare sau a aparatului.

În acest caz, pompa este activată automat pentru a evacua apa.

Pentru modelele cu afișaj al defecțiunii, indicatorul "Pană de etanșare" se aprinde. Afișajul indică "FA" sau alternativ "F" și "A", iar pompa este în funcțiune. Stingeți mașina de spălat poziționând selectorul de program pe poziția "Oprit/0", scoateți ștecherul din priză și verificați dacă robinetul de apă este închis. Pentru modelele fără afișaj al defecțiunii, mașina de spălat se oprește la pasul respectiv. Stingeți mașina de spălat, scoateți ștecherul din priză și verificați dacă robinetul de apă este închis.

Inclinați aparatul înainte cu grijă pentru a permite apei adunate să curgă prin partea de jos a aparatului.

După aceea:

1. conectați aparatul,
2. porniți robinetul de apă (dacă apa curge imediat din nou în aparat, fără ca aparatul să pornească, închideți alimentarea cu apă și contactați Service-ul autorizat).

Pentru modelele cu afișaj al defecțiunii, reselectați programul dorit și apăsați butonul "**Start/Pauză**" din nou, pentru a continua programul (nu adăugați detergent pentru acest program).

Pentru modelele fără afișaj al defecțiunii, continuați programul prin apăsarea butonului "**Pornit/Oprit**" din nou (nu adăugați detergent pentru acest program).

Dacă defecțiunea reapare, contactați Service-ul autorizat (vezi "Service-ul").

## SERVICE-UL

### Înainte de a contacta Service-ul autorizat:

1. Încercați să remediați singuri problema (vezi "Ghidul de detectare a defecțiunilor").
2. Porniți din nou programul pentru a verifica dacă problema se repetă.
3. Dacă mașina de spălat continuă să funcționeze în mod defectuos, contactați Service-ul autorizat.

### Comunicați:

- Tipul de problemă.
- Modelul de mașină de spălat.
- Codul Service (numărul scris după cuvântul SERVICE).

**SERVICE** 0000 000 00000



### Eticheta Service se găsește pe partea interioară a ușii.

- Adresa dvs. completă.
- Numărul dumneavoastră și prefixul telefonic. Numărul de telefon și adresa Service-ului autorizat sunt specificate pe fișa de garanție sau puteți contacta distribuitorul.

## TRANSPORT/MANIPULARE

### Nu ridicați niciodată aparatul tragându-l de partea superioară.

1. Scoateți ștecherul din priza de curent.
2. Închideți robinetul de apă.
3. Deconectați furtunul de alimentare și pe cel de evacuare a apei.
4. Evacuați apa reziduală din mașină și din furtun (vezi "Scoaterea filtrului"/"Evacuarea apei reziduale").
5. Instalați bolțurile pentru transport (obligatoriu)